



**CHUCK**

# インディペンデントチャック (ストレートインロー) Independent Chuck (Straight Recess) IC series

## 4爪単動のKITAGAWAスタンダードタイプ Independent 4 Jaw Chuck

- ストレートインロー  
Straight recess

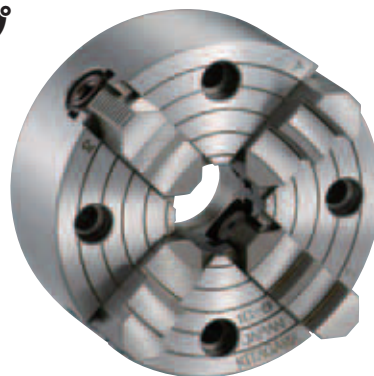

### ■ 寸法図 Dimensional Drawings

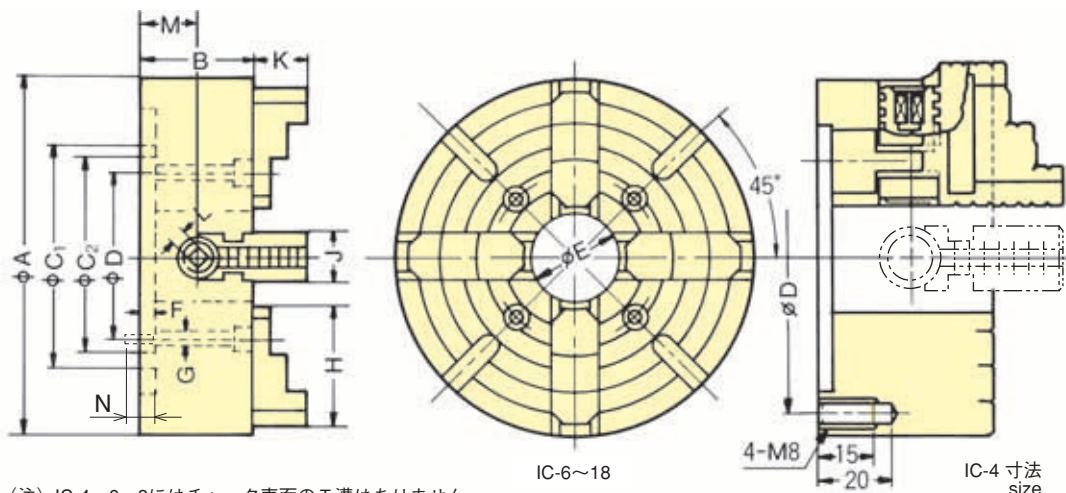

(注) IC-4、6、8にはチャック表面のT溝はありません。  
(Note) In IC-4, 6 and 8, there is no T-groove on the chuck surface.

### ■ 寸法表 Dimensions

型式 Type	寸法 Size			寸法 Size	公差 Tolerance	D	E	F	G	H	J	K	寸法 Size		M	N	
	A	B	C <sub>1</sub>										公差 Tolerance	L			
IC-4	100	48	-	75H7	+0.030	86	30	4	-	40	18	20	6		26	-	
IC-6	150	60	-	130H7	+0.040	115	40	5	4-M10	55	25	25	8		33	16	
IC-8	200	75	-	175H7			155	50	6	4-M12	75	30	30	10		43.5	20
IC-10	250	80	165	150H7	0	125	55	6	4-M12	90	30	35	10	+0.15 +0.05	47.5	21	
IC-12	300	90	186	170H7		140	65	6	4-M12	100	35	40	12			53	21
IC-14	350	90	210	190H7	+0.046 0	160	75	8	4-M12	110	35	45	12		53	18	
IC-16	400	100	230	210H7			180	90	8	4-M16	120	40	50	14		58.5	24
IC-18	450	105	250	230H7			200	100	8	4-M16	130	40	55	14		63.5	24

### ■ 仕様表 Specifications

仕様 Spec. 型式 Type	貫通穴径 Thru-Hole mm	最大静的把握力 Max. Gripping Force		最大把握径 Max. Gripping dia.		最大把握径 Max. Gripping dia.		チャック Chuck		
		ハンドルトルク Handle torque N·m(kgf·m)	ジョー1個締付力 Tightening force of a jaw kN(kgf)	内爪 Inner jaw φmm	外爪 Outer jaw φmm	内爪 Inner jaw φmm	外爪 Outer jaw φmm	質量 Net Weight kg	慣性モーメント Moment of inertia kg·m <sup>2</sup>	許容最高回転速度 Max. Speed min <sup>-1</sup>
IC-4	30	34.0 ( 3.5)	5.0 ( 510)	40	90	8		2.4	0.003	2000
IC-6	40	49.0 ( 5.0)	6.0 ( 612)	60	140	8		6.1	0.020	1600
IC-8	50	83.0 ( 8.5)	10.0 (1020)	75	185	14		14.8	0.075	1600
IC-10	55	118.0 (12.0)	14.0 (1428)	95	220	14		21.0	0.150	1600
IC-12	65	147.0 (15.0)	16.0 (1632)	125	265	18		29.5	0.350	1400
IC-14	75	157.0 (16.0)	17.0 (1733)	155	310	20		40.0	0.725	1400
IC-16	90	216.0 (22.0)	20.0 (2039)	190	360	30		56.5	1.125	1200
IC-18	100	216.0 (22.0)	20.0 (2039)	220	405	35		70.0	1.750	1200

※治具取付用T溝はIC-10以上のチャックについております。  
 ※取付ボルトは4本付属しております。(IC-4を除きすべて本体面より六角穴付ボルトにて取付けます。したがってバックプレートにねじ穴を設けて下さい。)  
 ※六角棒スパンは各サイズ(IC-4を除く)1本付属しています。  
 ※T-slot for jig mounting is provided from IC-10 or more.  
 ※Four mounting bolts are provided. (Except IC-4, chucks are mounted with hexagon socket set screws. Thus tapped holes is required on Backplate.)  
 ※One hex wrench is attached for the chuck of each size (except IC-4).