

REV. NO.	DATE	REASON OF REVISION	REVISER	QUANTITY
1	2024/04/23		SHINJO	1

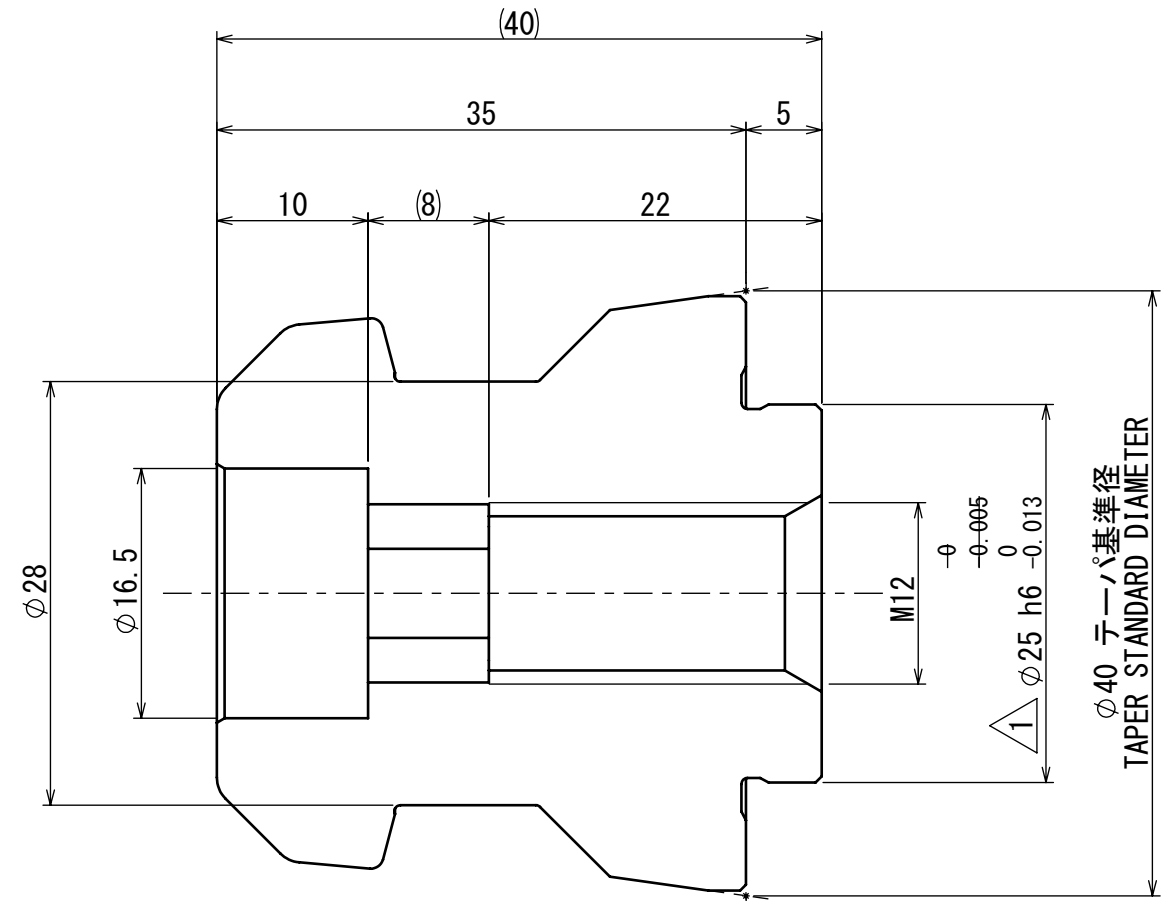

S = 1:1

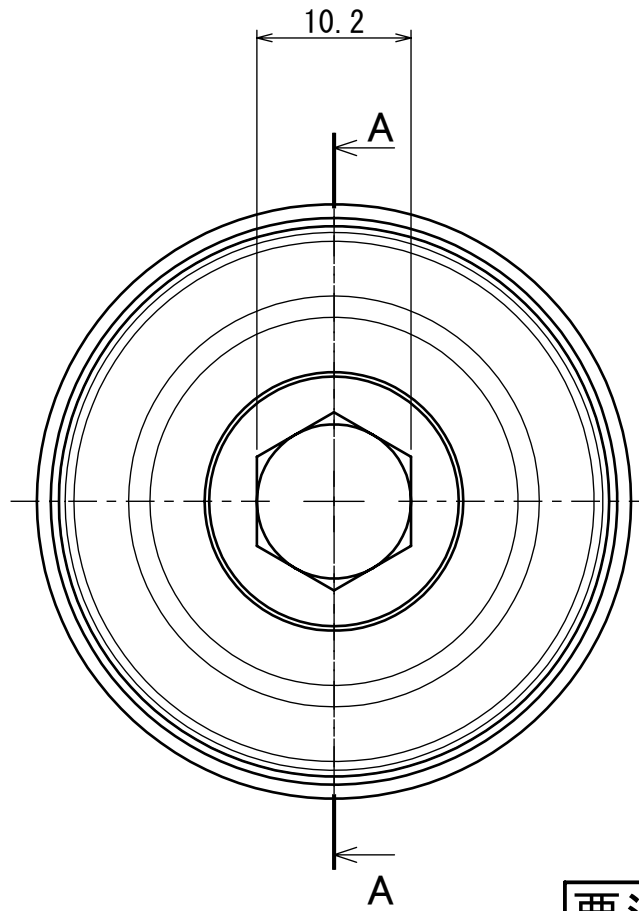

A-A

推奨寸法 RECOMMENDED SIZE		
寸法 SIZE	鋼製パレット STEEL PALLET	アルミニウム製パレット ALUMINUM PALLET
A	≧ 12	≧ 17
B	≧ 12	≧ 12
C	≧ 15	≧ 20

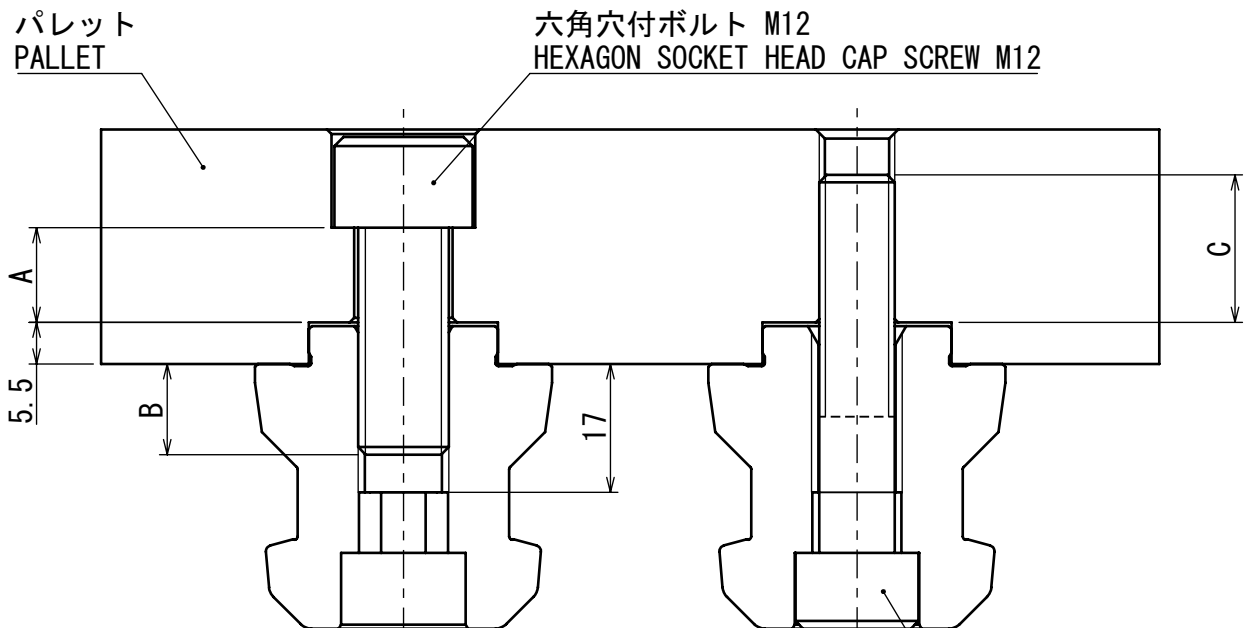

クランプピンの取付
MOUNTING CLAMPING PIN
(S = 1:1)

要注意

- クランプピンA (PCX40A) は基準ピンです。
パレットクランプの台数に応じて下記と組み合わせてご使用下さい。
・クランプピンB (PCX40B) ダイヤピン
・クランプピンC (PCX40C) 位置決め機能なし
・トルクピン (PCX14T)
- 仕様・外観は改良のため予告なく変更することがあります。

NOTICE

- CLAMPING PIN A (PCX40A) IS LOCATING PIN.
PLEASE USE IN COMBINATION WITH THE FOLLOWING DEPENDING ON THE NUMBER OF CLAMPING PALLETS.
・ CLAMPING PIN B (PCX40B) DIAMOND LOCATING PIN
・ CLAMPING PIN C (PCX40C) NO POSITING FEATURE
・ TORQUE PIN (PCX14T)
- SPECIFICATIONS AND APPEARANCE ARE SUBJECT TO CHANGE WITHOUT NOTICE FOR IMPROVEMENT.

CAREER		SCALE	TYPE	PCX40A
		2:1		PALLET CLAMPING SYSTEM
APPROVAL	INSPECTION	DRW 3D	NAME	CLAMPING PIN A OUT SIDE VIEW
		水津		
Kitagawa Corporation	DATE	3RD ANGLE	DRW NO.	61P864312 1/1 P
	2023/07/06			