

仕様 SPECIFICATIONS

許容最大トルク	100 N・m
MAX. TORQUE	
最大締付力	20 kN
MAX. CLAMPING FORCE	
質量	2.4 kg
MASS	

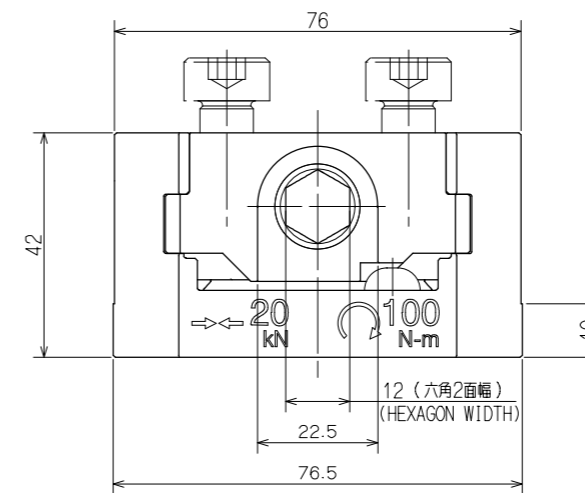

操作側  
OPERATION SIDE

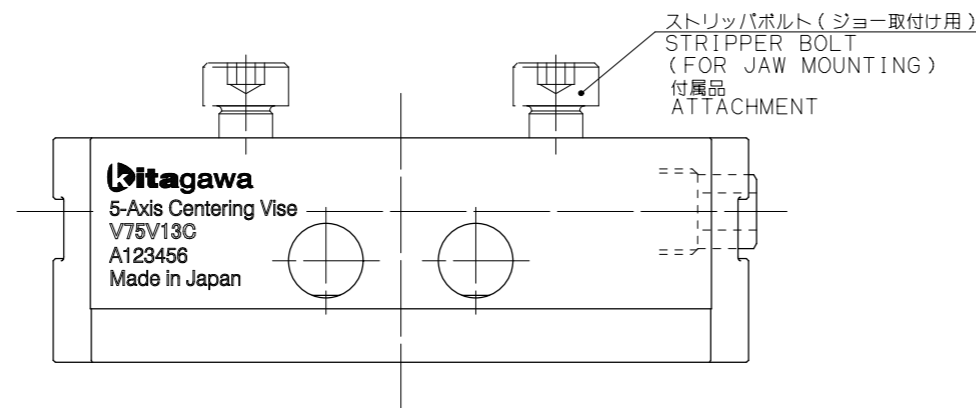
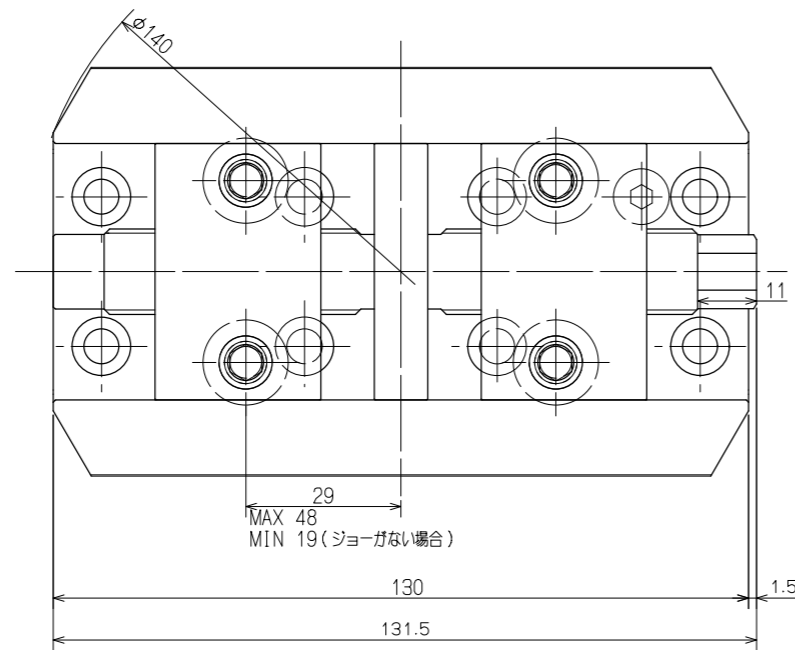
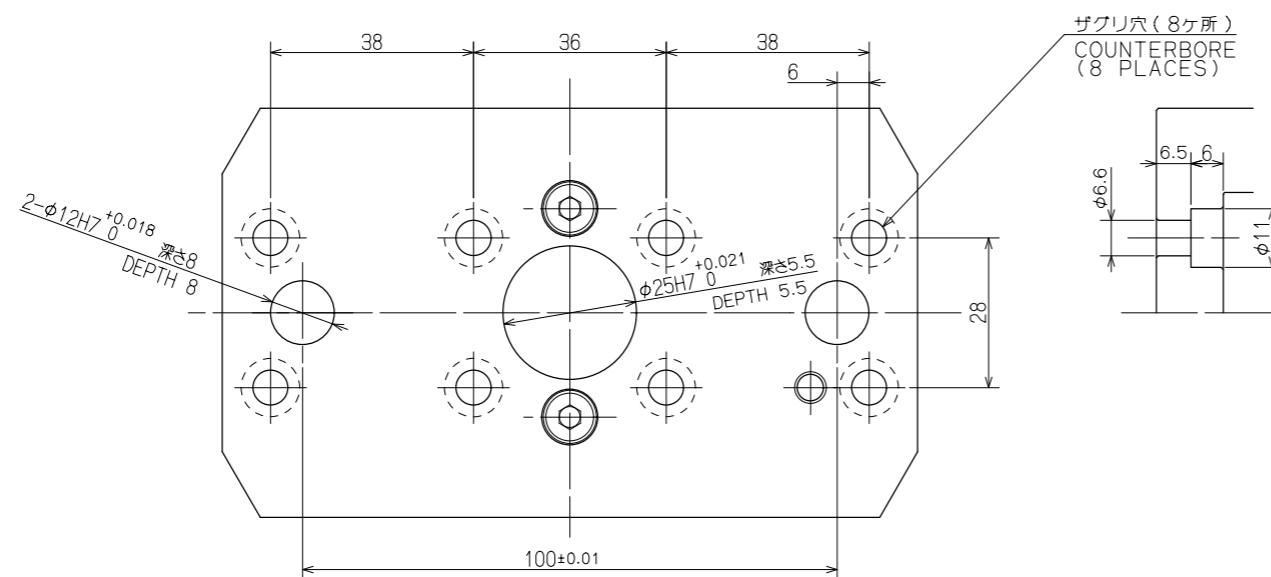

NOTE

1. ジョーはオプションとなります。  
JAW ARE OPTIONAL.
2. 位置決めピン、取付ボルト、六角ソケット、トルクレンチは、  
お客様にて準備してください。  
CUSTOMERS ARE RESPONSIBLE FOR PREPARING POSITIONING PINS,  
MOUNTING BOLTS, HEXAGON SOCKET, TORQUE WRENCH.
3. トルクレンチを使用してください。  
USE A TORQUE WRENCH.
4. 仕様・外観は改良のため予告無く変更することがあります。  
SPECIFICATIONS AND OUTSIDE APPEARANCE ARE SUBJECT TO CHANGE  
WITHOUT NOTICE DUE TO ONGOING RESEARCH AND DEVELOPMENT.

CAREER	61M291908	SCALE	1:1	TYPE	V75V13C	WEIGHT	kg
MANAGER	CHIEF	DRAWN BY	S. MIYOSHI	NAME	センターリングバイス CENTERING VISE		
Kitagawa Corporation		DATE	24.06.12	3RD ANGLE	V75V13C ガイケイ OUTSIDE VIEW		
		DRW NO.	61M297765				