

# ベーシックエンコーダ<sup>®</sup>搭載 NC円テーブル

- 高精度の位置決め精度のエンコーダ付きNC円テーブルを経済的な価格で提供します

## 特長

- ・ 省メンテナンス  
バックラッシ調整やピッチ誤差補正などのメンテナンスが不要で機械のダウンタイムを削減します
- ・ 安定した加工を実現  
テーブルの割出し位置を直接検出し、位置決め再現性を向上  
偏荷重のジグワークでも安心
- ・ 優れたコストパフォーマンス  
従来のエンコーダ仕様と比較してお求めやすい価格
- ・ 多彩な仕様  
ロータリジョイント取付可能 ※要お問合せ

## エンコーダ搭載イメージ

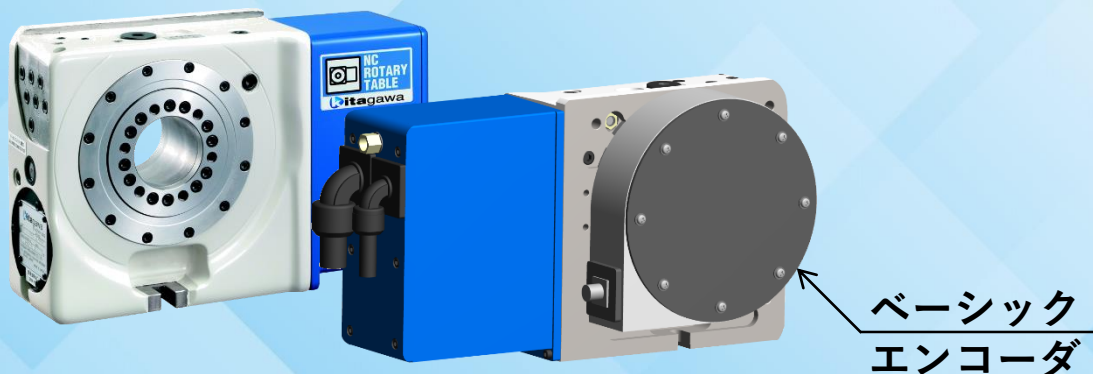

## 精度向上

標準NC円テーブル  
割出精度 20秒



ベーシックエンコーダ搭載  
NC円テーブル  
割出精度 10秒

エンコーダ付きのNC円テーブルは生涯にわたって煩わしいバックラッシ調整やピッチ誤差補正の作業が不要です

### 位置決め再現性の経時変化

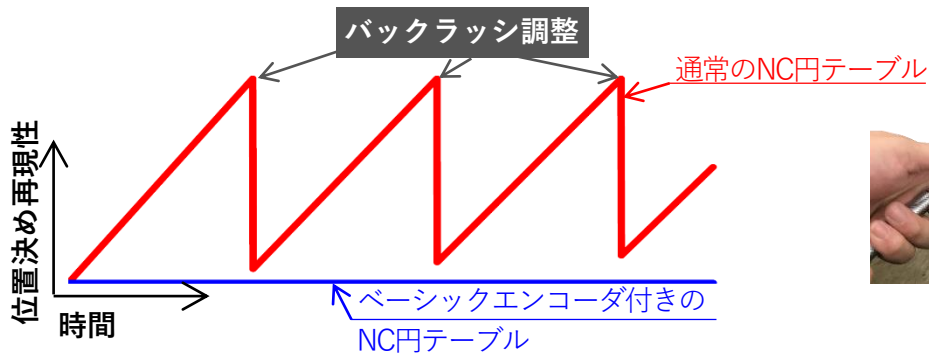

### 適用NC円テーブル

MK200, 250, 350



CK160, 200



RK201



TT140, 182, 200

エンコーダは傾斜軸のみへの取付となります



RKT500

エンコーダは傾斜軸、回転軸ともに取り付け可能です

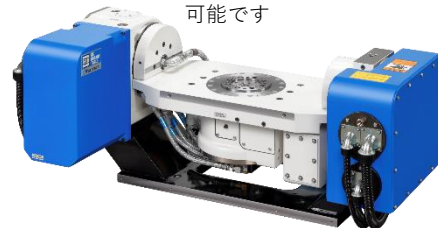

### MK200への装着例

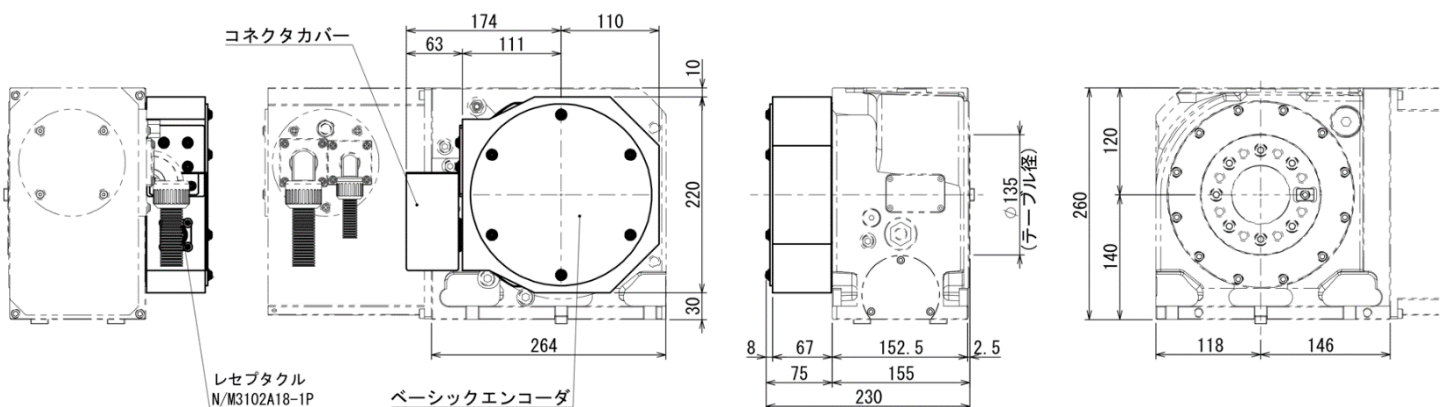

キタガワ商品の技術情報はキタガワ・ウェブショールームで  
<https://prod.kiw.co.jp/exhibition/mtools/>



**kitagawa**

<https://www.kiw.co.jp>

<https://www.kitagawa.com>

<https://www.kitagawa.com.cn>

株式会社 北川鉄工所 キタガワグローバルハンドカンパニー 〒726-8610 広島県府中市元町77-1 Tel.(0847)40-0561 Fax.(0847)45-8911

・仕様・外観は改良のため、予告なく変更することがあります。  
 ・カタログと実際の商品の色とは印刷の関係で多少異なる場合もあります。  
 ・カタログ記載内容/令和5年3月

・本カタログ記載の商品は「外国為替及び外国貿易法」の「輸出貿易管理令」及び「外国為替令」の規制対象貨物です。同法に基づき、経済産業省大臣による輸出許可が必要となる場合がございます。日本国外へ持ち出される場合は、あらかじめ(株)北川鉄工所にご相談ください。