

Tnut-Plus 取扱説明書

チャック本体の取扱説明書も併せてお読みください。

Tnut-Plus はパワーチャックのソフトジョー取付用 T ナットです。表 1 のチャックでのみ使用できます。Tnut-Plus を使用して成形したソフトジョーは、チャックから一度取り外した場合でも、再度同じ場所に取り付け直すことで成形直後と同等の把握精度を維持できます。

- Tnut-Plus の取付再現性を長期間安定して維持するため、ジョー取付ボルトを締め付ける際は、常にチャック外径側のボルトから規定トルクで締め付けてください。(図 2 および表 2 参照)
- Tnut-Plus はボルトの締め付けによって弾性変形する構造のため、ボルトを締め付けた際の手ごたえが従来の T ナットとは異なって感じられますが正常です。
- Tnut-Plus を長期間使用するとソフトジョーが固着して取り外しにくくなる場合があります。その際はプラスチックハンマで軽く叩いて取り外してください。T ナットの側面に CHUCK GREASE PRO を塗布して使用していただくとう固着しにくくなります。
- 工作物把握面のへたりなどの経時変化による把握精度の悪化は起こりえます。その場合はソフトジョーを再成形してください。

表 1 対応チャック形式

Tnut-Plus 形式	チャック形式
TN06PLUS	BR06
TN08PLUS	BR08
TN10PLUS	BR10
TN12PLUS	BR12

表 2 六角穴付ボルトの規定トルク

ねじサイズ	締めトルク [N・m]
M8	33
M10	73
M12	107
M14	171
M16	250
M20	402

※強度区分は 12.9 です。



図 1 Tnut-Plus 外観



図 2 ジョー取付ボルトの締め付け順序

警告 この表示の注意事項を守らないと、死亡や重傷など重大な人身事故の原因となる可能性があります。

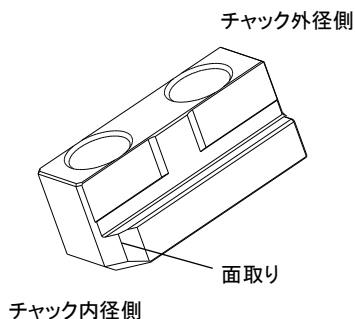
Tnut-Plus は、面取りがある側をチャック内径側にして取り付けること。(図 1 参照)
逆向きに取り付けると、マスタジョーの変形が大きくなって焼き付きを生じる恐れがあり、把握力の低下により工作物が飛散して危険。

Tnut-Plus は、対応していないチャックでは使用しないこと。(対応していないチャックは T 溝形状が異なるため、物理的に取り付けることができないようになっているが、追加加工してむりやり使用しないこと)

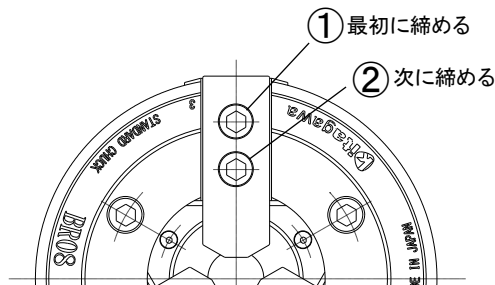
対応していないチャックで使用すると、マスタジョーの変形が大きくなって焼き付きを生じる恐れがあり、把握力の低下により工作物が飛散して危険。T ナットやマスタジョーへの追加加工は破損につながり、工作物が飛散して危険。

他社製ソフトジョーを使用しないこと。
他社製ソフトジョーを使用すると、マスタジョーの変形が大きくなって焼き付きを生じる恐れがあり、把握力の低下により工作物が飛散して危険。他社製ソフトジョーを使用すると、T ナットが破損する恐れがあり、工作物が飛散して危険。

留意 この表示の注意事項を守らないと、製品が故障・損壊したり、寿命が短くなったり、周辺機器に損害を与えることがあります。

他社製ソフトジョーを使用しないこと。成形済みのソフトジョーを再取付する場合、成形時と同じ T ナットを使用し、ソフトジョーとマスタジョーのジョー No. を合わせ、同じセレーション位置に取り付けること。また、セレーションや T ナットの嵌合部を入念に清掃すること。
上記の注意事項を守らないと精度不良の原因となる。

株式会社 北川鉄工所 キタガワ グローバル ハンド カンパニー

〒726-8610 広島県府中市元町 77-1 Tel. (0847) 40-0561 Fax. (0847) 45-8911
<https://www.kiw.co.jp>

国内拠点

東京営業課	〒331-9634 埼玉県さいたま市北区吉野町 1-405-1	Tel. (048) 667-3469 Fax. (048) 663-4678
仙台支店駐在	〒984-0042 宮城県仙台市若林区大和町 4-15-13	Tel. (022) 232-6732(代) Fax. (022) 232-6739
名古屋営業課	〒454-0873 愛知県名古屋市中川区上高畑 2-62	Tel. (052) 363-0371(代) Fax. (052) 362-0690
大阪営業課	〒559-0011 大阪府大阪市住之江区北加賀屋 3-2-9	Tel. (06) 6685-9065(代) Fax. (06) 6684-2025
広島営業課	〒726-8610 広島県府中市元町 77-1	Tel. (0847) 40-0541 Fax. (0847) 46-1721
九州支店駐在	〒812-0888 福岡県福岡市博多区板付 7-6-39	Tel. (092) 501-2102(代) Fax. (092) 501-2103
海外営業課	〒726-8610 広島県府中市元町 77-1	Tel. (0847) 40-0526 Fax. (0847) 45-8911