

超コンパクトNC円テーブル

CK200



これまでにない省スペース設計



特長

- 胴厚が110mmと薄く、ゆりかご仕様に最適。
- クランプトルクが400N・mと従来品 (MR200) と比べ14%向上
- ブロックレス構造ロータリジョイント※1 8ポート対応 (空圧/油圧) ※オプション※2
- 30番の小型マシニングセンタに干渉なく搭載可能。

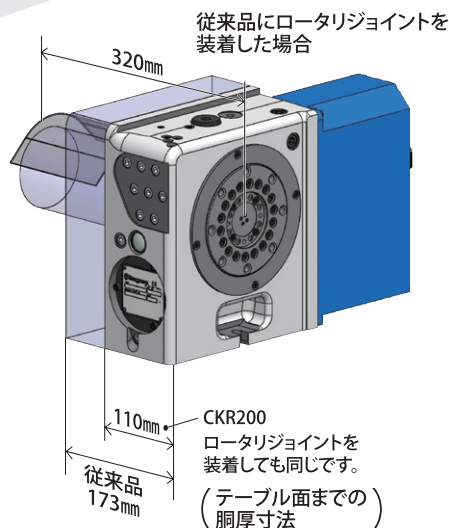

仕様

型式	寸法				クランプ方式	クランプトルク N・m	モータ軸換算イナーシャ kg・m ²	サーボモータ FANUC仕様の場合 αF2/5000	減速比	最高回転速度		許容ワークイナーシャ kg・m ²	割出精度 sec	再現精度 sec	製品質量 kg	テールスピンドル (オプション)	内蔵ロータリジョイント (オプション)	許容積載質量		許容切削トルク N・m	
	テーブル直径	テーブル基準穴径	テーブル貫通穴径	センタ高さ						FANUC仕様の場合	FANUC仕様の場合							M信号仕様	ヨコ置き		タテ置き
	mm	mm	mm	mm						mm	mm							mm	kg		kg
CK200	φ130	φ65 H7	φ65	150	空圧	400	0.00017	αF2/5000	1/120	25	25	1.00	20	4	47	TSRC150	—	160	80	220	
CKR200	φ130	φ65 H7	—	150	空圧	400	0.00017	αF2/5000	1/120	25	25	1.00	20	4	49	TSRC150	油圧/空圧8ポート※2	160	80	220	

※CE対応品 ※1 CKR200の場合 ※2 全ポート 空圧/油圧対応可能。クーラントは、使用出来ません。

