

省メンテナンス傾斜NC円テーブル

# RKT180

NEW

自動車加工ラインに最適  
ローラギヤ・カム機構



## 特長

### ■省スペース機に最適

30番小型マシニングセンタ(100mm<sup>2</sup> ハイコラム)に搭載可能  
供給配管を集中させて側面に突起が無く、マシニングセンタ搭載時の干渉検討が容易

### ■完全内蔵ロータリジョイント対応(油圧5ポート・空圧1ポート)

### ■省メンテナンスの実現

ローラギヤ・カム減速機を採用し、経年劣化によるバックラシ調整が不要

## 仕様

型式	スピンドル 直径	テーブル 基準穴径	テーブル 貫通穴径	センタ 高さ	クランプトルク		減速比		最高回転速度		許容ワーク イナーシャ	許容積載質量	
					回転軸	傾斜軸	回転軸	傾斜軸	回転軸	傾斜軸		水平時	傾斜時
RKT180	φ95	φ50	φ50	170	350	550	1/72	1/120	41.6	25	0.25	60	40

**寸法図**  
(付加軸仕様)

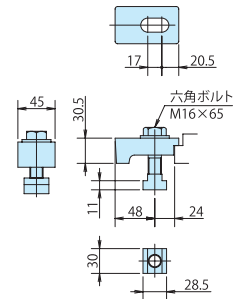
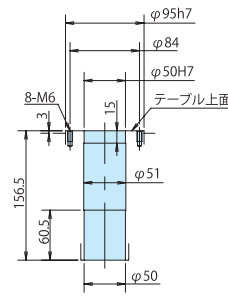
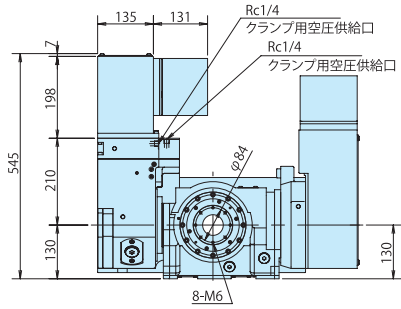

テーブル貫通穴

クランプ器具

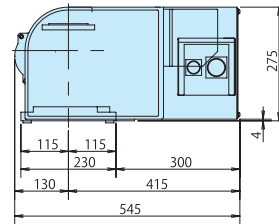
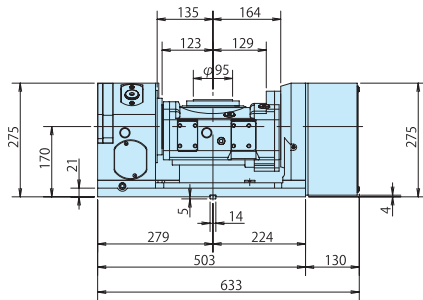

**寸法図**  
(北川専用コントローラ付)

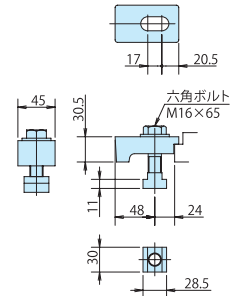
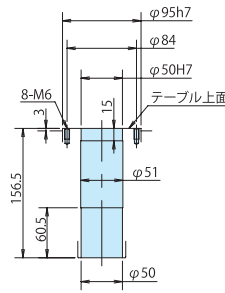
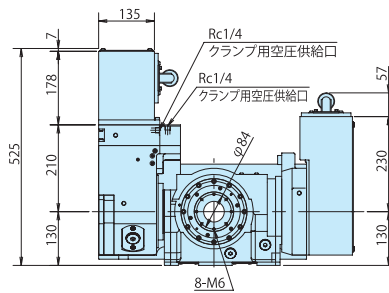

テーブル貫通穴

クランプ器具

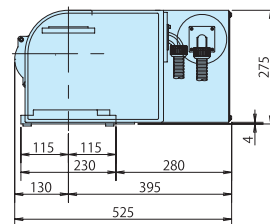
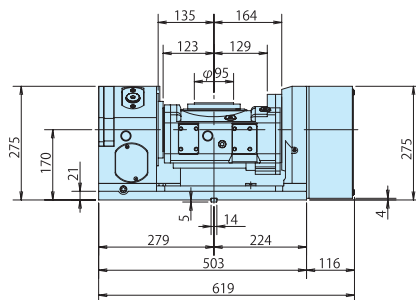

**kitagawa** <http://www.mta.kiw.co.jp>

株式会社 北川鉄工所 工機事業部

本社	広島県府中市元町77-1	〒726-8610	Tel. (0847)40-0527(代)	Fax. (0847)46-1721
東京営業課	埼玉県さいたま市北区吉野町1-405-1	〒331-9634	Tel. (048)667-3469	Fax. (048)663-4678
仙台支店駐在	宮城県仙台市若林区大和町4-15-13	〒984-0042	Tel. (022)232-6732(代)	Fax. (022)232-6739
名古屋営業課	愛知県名古屋市中川区上高畑2-62	〒454-0873	Tel. (052)363-0371(代)	Fax. (052)362-0690
大阪営業課	大阪府大阪市住之江区北加賀屋3-2-9	〒559-0011	Tel. (06)6685-9065(代)	Fax. (06)6684-2025
広島営業課	広島県府中市元町77-1	〒726-8610	Tel. (0847)40-0541	Fax. (0847)46-1721
九州営業課	福岡県福岡市博多区板付7-6-39	〒812-0888	Tel. (092)501-2102(代)	Fax. (092)501-2103
海外営業課	広島県府中市元町77-1	〒726-8610	Tel. (0847)40-0526	Fax. (0847)45-8911

・仕様・外観は改良のため、予告なく変更することがあります。  
 ・カタログと実際の商品の色とは印刷の関係で多少異なる場合もあります。  
 ・カタログ記載内容／平成28年11月  
 ・本カタログ記載の商品は「外国為替及び外国貿易法」の「輸出入貿易管理令」及び「外国為替令」の規制対象貨物です。  
 同法に基づき、経済産業省大臣による輸出許可が必要となる場合がございます。日本国外へ持ち出される場合は、あらかじめ(株)北川鉄工所にご相談ください。